

VÝKON	
Pracovná výška	35.40 m
Stranový dosah (120 kg)	15.50 m
Premostenie	-
Nosnosť koša	230 Kg
Pohyblivé JIB rameno	180°
Otáčanie koša	180°
Rozsah otáčania otoče	440°
Stúpavosť	30%
Uhol náklonu (α)	13.5° - 25°
Rýchlosť pojazdu	1.0-2.0 Km/h

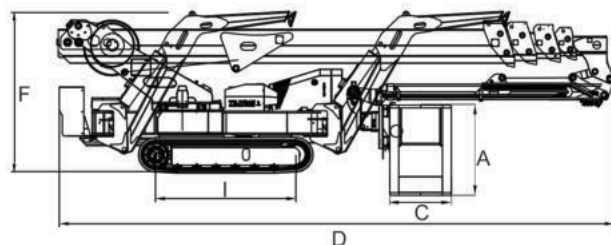

ROZMERY	
Výška koša (A)	1.10 m
Dĺžka koša (B)	2.00 m
Šírka koša (C)	0.80 m
Dĺžka (D)	7.20 m
Dĺžka bez koša (E)	-
Výška (pri jazde) (F)	2.10 m
Min. šírka (G)	1.40 m
Max. šírka (G')	-
Svetlá výška (H)	0.22 m
Max. výška svetlá (H')	-
Pásy (L x W) (I)	2.25 x 0.30 m
Štandardná dĺžka podpier (J)	6.17 m
Štandardná šírka podpier (K)	5.21 m
Dĺžka podpier úzka (L)	7.73 m
Šírka podpier stredná (M)	4.10 m
Šírka podpier úzka (N)	3.00 m
Podložky pod podpery (Ø)	0.20 m

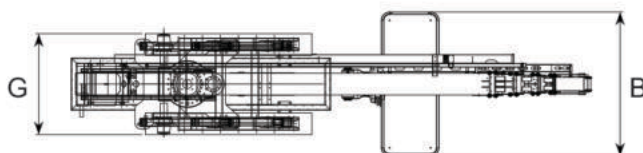

HMOTNOSŤ	
Celková hmotnosť	7000 Kg
Konfigurácia tlaku pri jazde	3.35 kN/m ²
Konfigurácia tlaku pri práci	3.14 kN/m ²
Max. sila podpier	44.34 kN

ZDROJE ENERGIE	
Štandardný Dieselový motor	28 kW
Štandardný Elektrický motor	220V - 3.0 kW
Voliteľná lítiová batéria	48V - 200 Ah
Kapacita nádrže na palivo Dieselový motor	60 l
Kapacita nádrže na olej	110 l

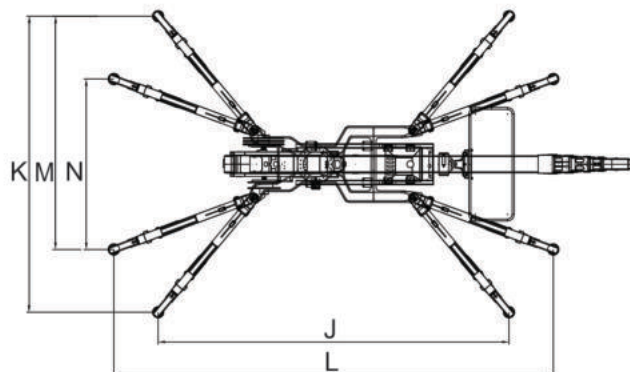

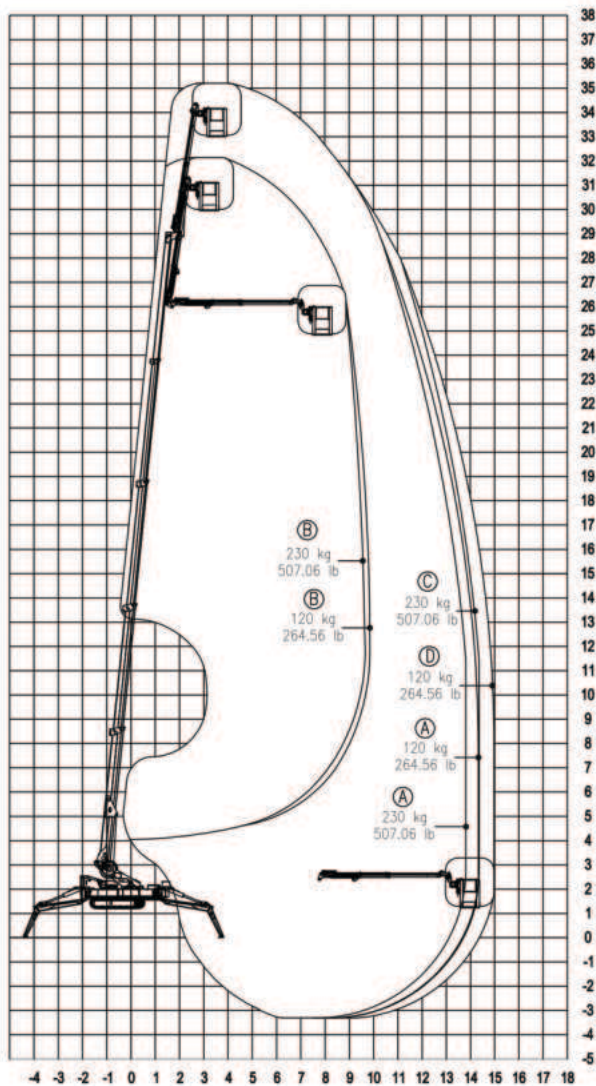

PODVOZOK

- Výkonný pásový pohon s hydraulickým brzdovým systémom
- Presné manévrovanie cez citlivé rádio ovládanie
- Gumové pásy so špeciálne usporiadaným profilom poskytujúcim optimálnu priľnavosť

STABILIZÁCIA

- Variabilný systém podpier s jednou úzkou alebo širokou stranou alebo oboma stranami s možnosťou nastavenia

RAMENO

- Teleskopické rameno + JIB
- Kíbové JIB rameno 180°
- Otočný kôš 180°
- Elektrické proporcionálne (Danfoss) a rádiové ovládanie
- Elektrický samovyrovnávací systém koša
- Otáčanie otoče s otočným kruhom

ZDROJE ENERGIE

- Elektrický motor 220 V
- Dieselový motor s výkonom 28 kW s elektronickým ovládaním regulovaným riadením motora
- Zariadenie Start/Stop pre motor v koši

VOLITEĽNÉ

- Akumulátorový pohon (lítiový) 48V 200 Ah (R360HY)
- Systém samovyrovnávania podpier
- Podložky pod podpery
- Nešpiniace gumové pásy
- Vlastné farby
- Elektrické čerpadlo na núdzové spustenie

PRODUKTIVITA, BEZPEČNOSŤ A KVALITA

- 110V (US) / 230V (EU) zásuvka v koši
- Vysokokvalitná farba RAL 9003 a RAL 2001
- Ručné čerpadlo na núdzové spustenie
- Blokovacie ventily na hydraulických valcoch
- Prepúšťacie ventily chrániace hydraulický systém pred príliš vysokými tlakmi
- Ochranné kryty pre všetky komponenty
- Počítadlo prevádzkových hodín