

VÝKON

Pracovná výška	15.00 m
Stranový dosah (230 kg)	6.80 m
Premostenie	6.20 m
Nosnosť koša	230 Kg
Pohyblivé JIB rameno	90°
Rozsah otáčania koša	160°
Rozsah otáčania otoče	360°
Stúpavosť	30%
Uhol náklonu (α)	18° - 16°
Rýchlosť pojazdu	2.0 Km/h

ROZMERY

Výška koša (A)	1.10 m
Dĺžka koša (B)	1.10 m
Šírka koša (C)	0.70 m
Dĺžka (D)	4.12 m
Dĺžka bez koša (E)	3.42 m
Výška (pri pojazde) (F)	1.99 m
Min. šírka (G)	0.83 m
Max. šírka (G')	1.10 m
Min. svetlá výška (H)	0.20 m
Max. svetlá výška	-
Rozmer pásy (lxw) (I)	1.20x 0.20 m
Štandardná dĺžka podpier (J)	2.80 m
Štandardná šírka podpier (K)	2.80 m
Podložky podpier (Ø)	0.20 m

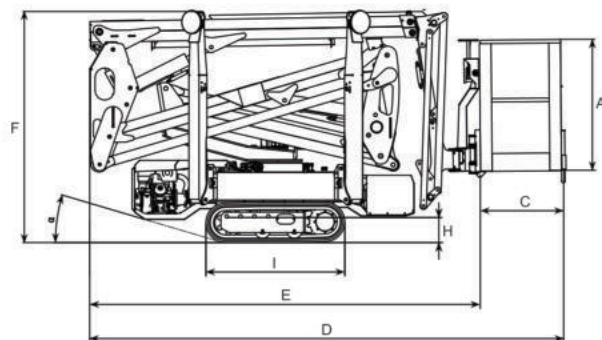
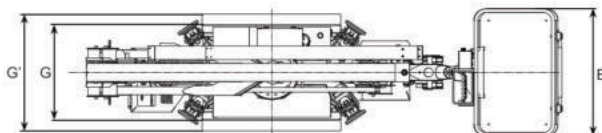

HMOTNOSTI

Celková hmotnosť	2000 Kg
Konfigurácia tlaku pri jazde	2.05 kN/m ²
Konfigurácia tlaku pri práci	2.50 kN/m ²
Maximálna sila podpier	12.75 kN

ZDROJE VÝKONU

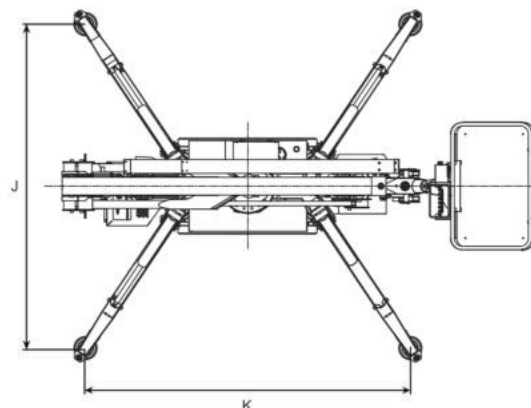
Benzínový motor STANDARD	9.6 kW
STANDARD Elektrický motor	230V - 2.2 kW
VOLITELNÝ Dieselový motor	7.3 kW
VOLITELNÝ Lítiový akumulátor	48V - 100 Ah
Kapacita nádrže na palivo Dieselový motor	5 l
Objem nádrže na olej	36 l

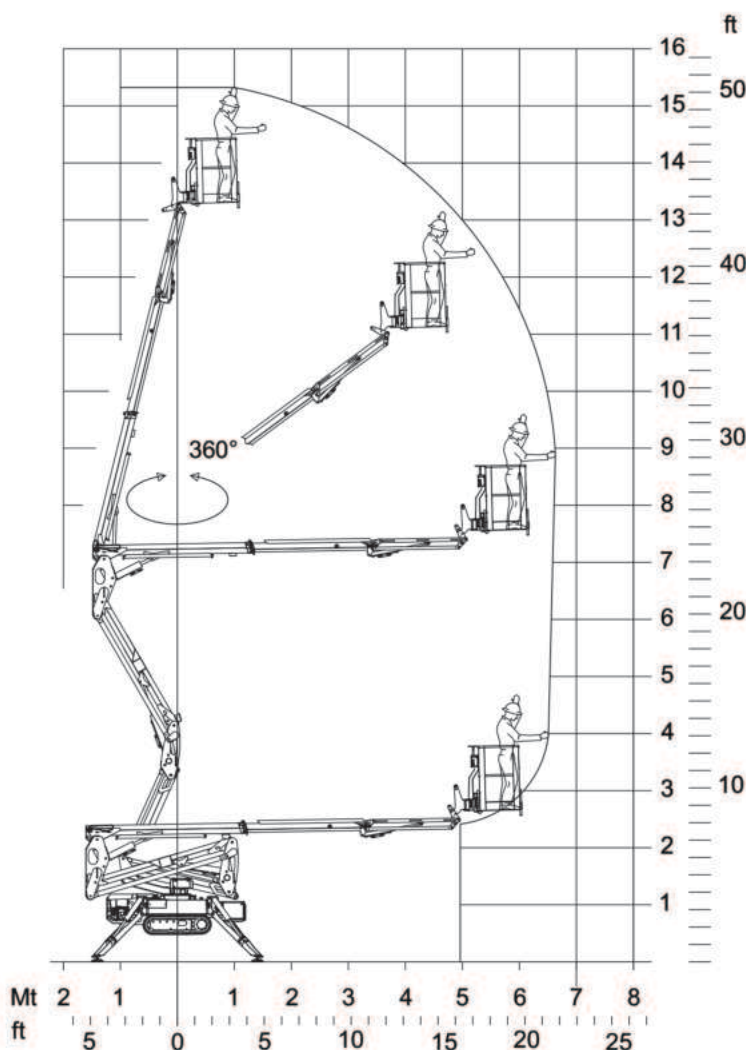



PODVOZOK

- Výkonný pásový pohon s hydraulickým brzdovým systémom
- Presné manévrovanie cez káblové ovládanie
- Gumové pásy so špeciálne usporiadaným profilom zabezpečujúcim optimálnu príľnavosť

RAMENNÝ SYSTÉM

- Dvojitý pantograf
- Kíbové JIB rameno 90°
- Otočný kôš 160°
- Plne hydraulické ovládanie
- Hydraulický samovyrovnávací systém koša
- Otáčanie otoče s otočným krúžkom

MOŽNOSTI

- Akumulátorový pohon (lítiový) 48V 100 Ah (RA15BA)
- Samovyrovnávací systém podpier
- Podložky pod podpery
- Nešpiniace gumové pásy
- Vlastné farby
- Rádiové ovládanie (pásy + podpery)
- Elektrické čerpadlo na núdzové spustenie

ZDROJE VÝKONU

- Elektrický motor 110 V (USA) / 230 V (EÚ)
- Benzinový motor Honda s výkonom 9,6 kW
- Zariadenie Start/Stop pre motor v koši

PRODUKTIVITA, BEZPEČNOSŤ A KVALITA

- 110V (USA) / 230V (EÚ) zásuvka v koši
- Vysokokvalitná farba RAL 9003 a RAL 2001
- Ručné čerpadlo na núdzové spustenie
- Blokovacie ventily na hydraulických valcoch
- Prepúšťacie ventily chrániace hydraulický systém pred príliš vysokými tlakmi
- Ochranné kryty pre všetky komponenty
- Počítadlo prevádzkových hodín