

VÝKON

Pracovná výška	52.40 m
Stranový dosah (120 kg)	20.00 m
Stranový dosah (230 kg)	17.00 m
Stranový dosah (360 kg)	10.00 m
Premostenie	32.00 m
Nosnosť koša	120-230-360 Kg
Pohyblivé JIB rameno	-80° +60°
Otáčanie koša	180°
Rozsah otáčania otoče	440°
Stúpavosť	30%
Uhol náklonu (α)	11° - 22°
Rýchlosť pojazdu	1.0 - 2.0 Km/h

ROZMERY

Výška koša (A)	1.10 m
Dĺžka koša (B)	1.80 m
Šírka koša (C)	0.70 m
Dĺžka (D)	8.90 m
Dĺžka bez koša (E)	8.20 m
Výška (pri jazde) (F)	1.98 m
Min. šírka (G)	1.57 m
Max. šírka (G')	1.97 m
Výška svetlá (H)	0.18 m
Max. svetlá výška (H')	0.60 m
Pásky (L x W) (I)	2.80 x 0.40 m
Štandardná dĺžka podpier (J)	7.80 m
Štandardná šírka podpier (K)	5.70 m
Dĺžka podpier úzka (L)	9.35 m
Šírka podpier úzka (M)	4.75 m
Šírka podpier stredná (N)	3.80 m
Podložky pod podpory (\emptyset)	0.20x0.30 m

HMOTNOSŤ

Celková hmotnosť	14200 Kg
Konfigurácia tlaku pri jazde	13.61kN/m ²
Konfigurácia tlaku pri práci	3.55 kN/m ²
Max. sila podpier	90.48 kN

ZDROJE ENERGIE

Štandardný Dieselový motor	38.0 kW
Štandardný Elektrický motor	400V - 7.5 kW
Voliteľná lítiová batéria	48V - 300 Ah
Kapacita nádrže na palivo Dieselový motor	50 l
Kapacita nádrže na olej	80 l

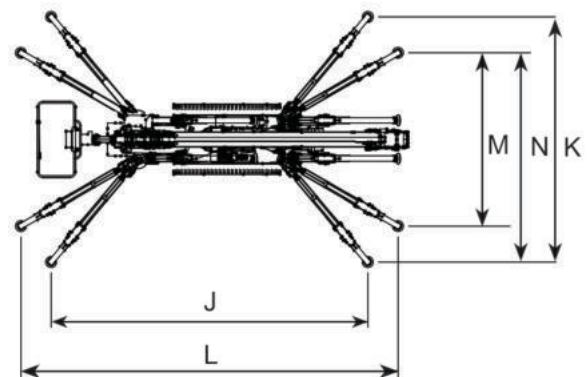
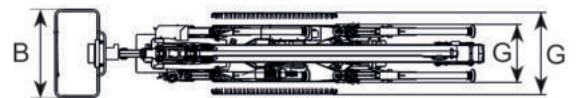
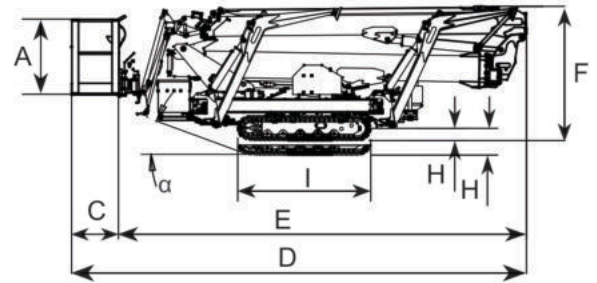

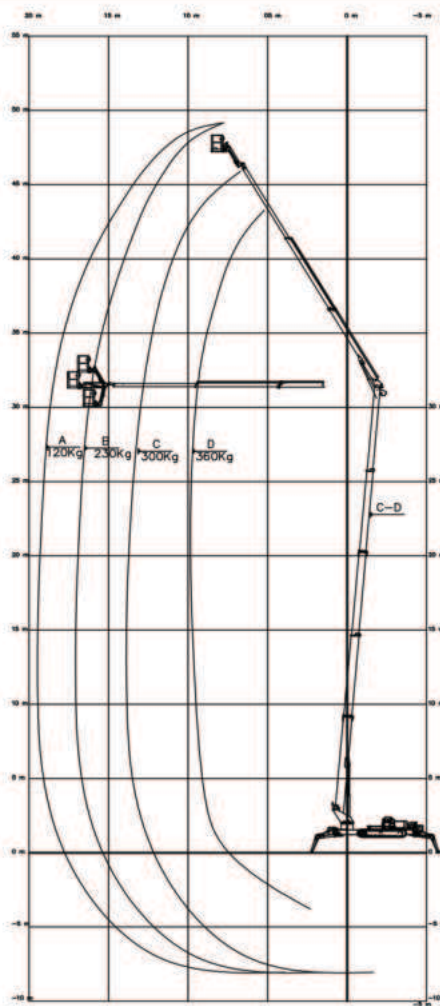
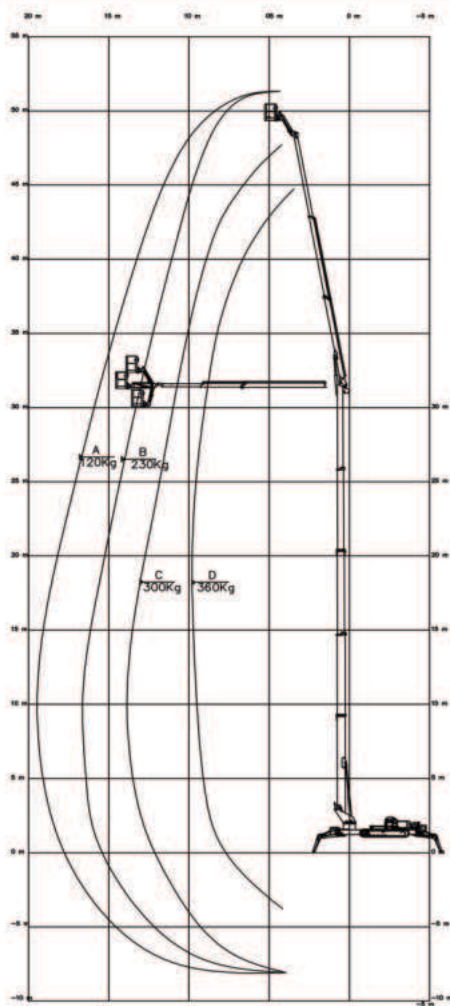

ZDROJE ENERGIE

- 380V elektrický motor
- 42 kW dieselový motor Hatz s elektronicky regulovaným riadením motora
- Zariadenie Start/Stop pre motor v koši

PRODUKTIVITA, BEZPEČNOSŤ A KVALITA

- 110V (US) / 230V (EU) zásuvka v koši
- Vysokokvalitná farba RAL 9003 a RAL 2001
- Elektrické čerpadlo na núdzové spustenie
- Blokovacie ventily na hydraulických valcoch
- Prepúšťacie ventily chrániace hydraulický systém pred príliš vysokým tlakom
- Ochranné kryty pre všetky komponenty
- Počítadlo prevádzkových hodín

PODVOZOK

- Výkonný pohon pásov s hydraulickým brzdovým systémom
- Presné manévrovanie cez citlivé rádiové ovládanie
- Gumové pásy so špeciálne usporiadaným profilom poskytujúcim optimálnu príľnavosť
- Rozšíriteľné pásy
- Ukazovateľ náklonu so zvukovým signálom

STABILIZÁCIA

- Variabilný systém podpier s jednou stranou alebo oboma stranami úzkymi alebo širokou s možnosťou nastavenia

RAMENO

- 2 x teleskopické rameno + JIB
- Kĺbové JIB rameno 164°
- Otočný kôš 180°
- Elektrické proporcionálne (Danfoss) a rádiové ovládanie (Scanreco)
- Elektrický samovyrovňavací systém koša
- Otáčanie otoče s otočným kruhom

VOLITEĽNÉ

- Akumulátorový pohon (lítiový) 48V 300 Ah (R420HY)
- Systém samovyrovňavania podpier
- Podložky pod podpery
- Nešpiniace gumové pásy
- Vlastné farby
- Vzduch/voda zásuvka
- Naviják (500 kg)
- Funkcia Home