

# EuropeLIFT

## TM21GTi

- Pracovná výška: 21 m
- Max. stranový dosah: 11 m (100 kg)
- Kĺbovo – teleskopická konštrukcia s viac úrovňovým – spodným a horným teleskopickým systémom ramien
- Pohyblivé JIB rameno prac. koša
- Bi – pohon - 230V & Honda iGX 390
- Otočný kôš
- Kompaktný dizajn (Celková dĺžka 6.35m) s lomenými podperami
- Automatické ustavenie (štandard)
- Funkcia – „Návrat domov“ (štandard)
- Horný ovládací panel s LCD s funkciou WIFI - diaľková servisná diagnostika (štandard)
- 2 x rýchlosti jazdy
- Káblové diaľkové ovládanie - jazda a ustavenie podpier
- Precízne elektro-ovládanie rýchlosti benzínového motora Honda iGX390
- Pomocný hydraulický pojazd (štandard)



Technické parametre	TM21GTi
Pracovná výška	21 m
Výška zdvihu	19 m
Max. stranový dosah	(100 kg) ca 11 m
Stranový dosah	(220 kg) 8,7 m
Max. nosnosť prac. koša	220 kg
Otoč	365°
Dĺžka JIB ramena prac. koša	1.3 m
Rozmery prac. koša	1,2 x 0,8 x 1,1 m
Otoč prac. koša	2 x 45°
Transportná dĺžka	6,33 m
Transportná šírka	1,79 m
Transportná výška	2,1 m
Celková hmotnosť 230V & Honda, hydr. pojazd, otoč koša	2620 kg
Šírka ustavenia podpier	3,85 m
Ustaviteľné do sklonu terénu	17%
Max. rýchlosť jazdy	80 km/h
Brzdenie	Nájazdová brzda, ručná brzda
Zvislé zaťaženie	140 kg
Vedenie hydr. hadíc, kabeláže	vnútrom ramien

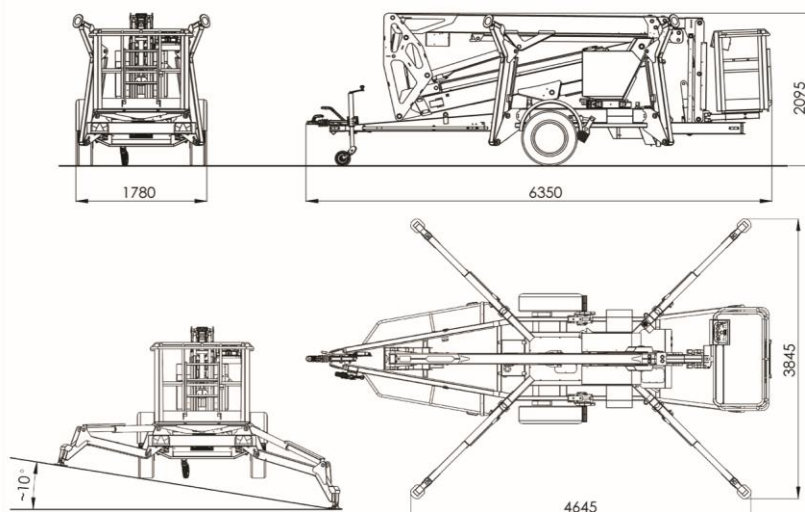

## ŠTANDARDNÁ VÝBAVA

- Kompaktný dizajn (Celková dĺžka 6,35 m) s lomenými podperami pre vyšší zdvih
- Kĺbová konštrukcia s viacstupňovým teleskopickým systémom spodného a horného ramena
- Obmedzenie záťažového momentu horného ramena
- Automatické ustavenie podpier
- Funkcia „Návrat domov“
- Horný ovládací panel s LCD s funkciou WIFI – diaľková servisná diagnostika
- 2 x rýchlosti jazdy - proporcionálne
- Regulácia rýchlosti ramien plošiny v koncových polohách horného i dolného ramena
- Káblové diaľkové ovládanie – jazda – podpery
- Precízne elektro-ovládanie benzínového motora Honda iGX390
- Pomocný prítlačný hydraulický pojazd
- Proporcionálne elektro-hydraulické ovládanie joystickmi
- Monitorovanie sklonu šasi - 1° náklonu akustickým varovným signálom
- Monitorovanie tlaku podpier na podklad s varovným signálom
- Počítadlo motohodín, Otoč koša 2 x 45°, LED osvetlenie podvozku, 230V zásuvka v pracovnom koši

## VOLITEĽNÁ VÝBAVA

- Voliteľná farba podľa RAL
- Batériový pohon 24V 220Ah
- Vedenie pre vodu/vzduch do pracovného koša
- LED varovné majáky na koncoch podpier
- 400 x 400 x 30 mm podložky pod podpery

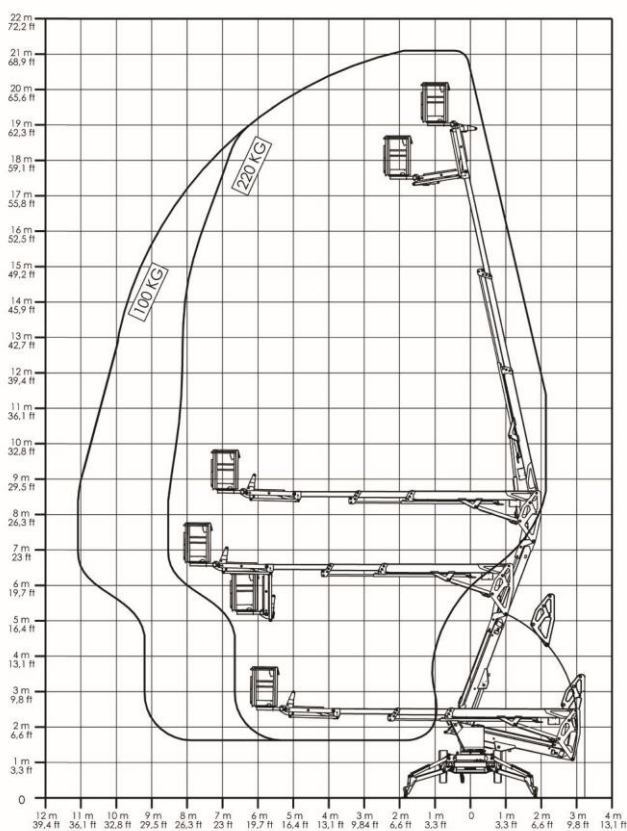

# EuropeLIFT

Adrese: H-8992 Bagod, Gépállomás u. 9.

Tel: +36 20 9474 767

Internet: info@europelift.com | www.europelift.com

# Rothlehner

pracovné plošiny

Obchodné zastúpenie:

Rothlehner pracovné plošiny s.r.o.

Novozámocká 102, 949 Nitra, Slovensko

Tel. +421 0911 717 617 +421 0917 919 717

e-Mail: info@rothlehner.sk | www.rothlehner.sk